

Openbare informatievergadering

Aanvraag tot stedenbouwkundige vergunning voor de
Herinrichting van het Koninginneplein en zijn omgeving

Dupontstraat, de Beughemstraat, Poststraat

Openbaar onderzoek lopende

<https://openpermits.brussels.nl/15/PFU/1895021>

Gemeentelijke referentie 2023/257=227/000



BRUXELLES MOBILITÉ
BRUSSEL MOBILITEIT

SERVICE PUBLIC RÉGIONAL DE BRUXELLES
GEWESTELIJKE OVERHEIDSDIENST BRUSSEL



contrats de
rénovation urbaine
stadsvernieuwing-
contracten
.brussels



urban.brussels

Herinrichting van het Koninginneplein en zijn omgeving

Dupontstraat, de Beughemstraat, Poststraat

Context

Het stadsvernieuwingscontract 2 (Brabant – Noord – Sint-Lazarus)

Meerdere stedenbouwkundige en architecturale projecten in de omgeving

Verkeersplan Koninklijke Sint-Mariawijk

Historische wijk: Beschermd landschap met een grote erfgoedwaarde

Dichtbewoonde wijk met uiteenlopende functies

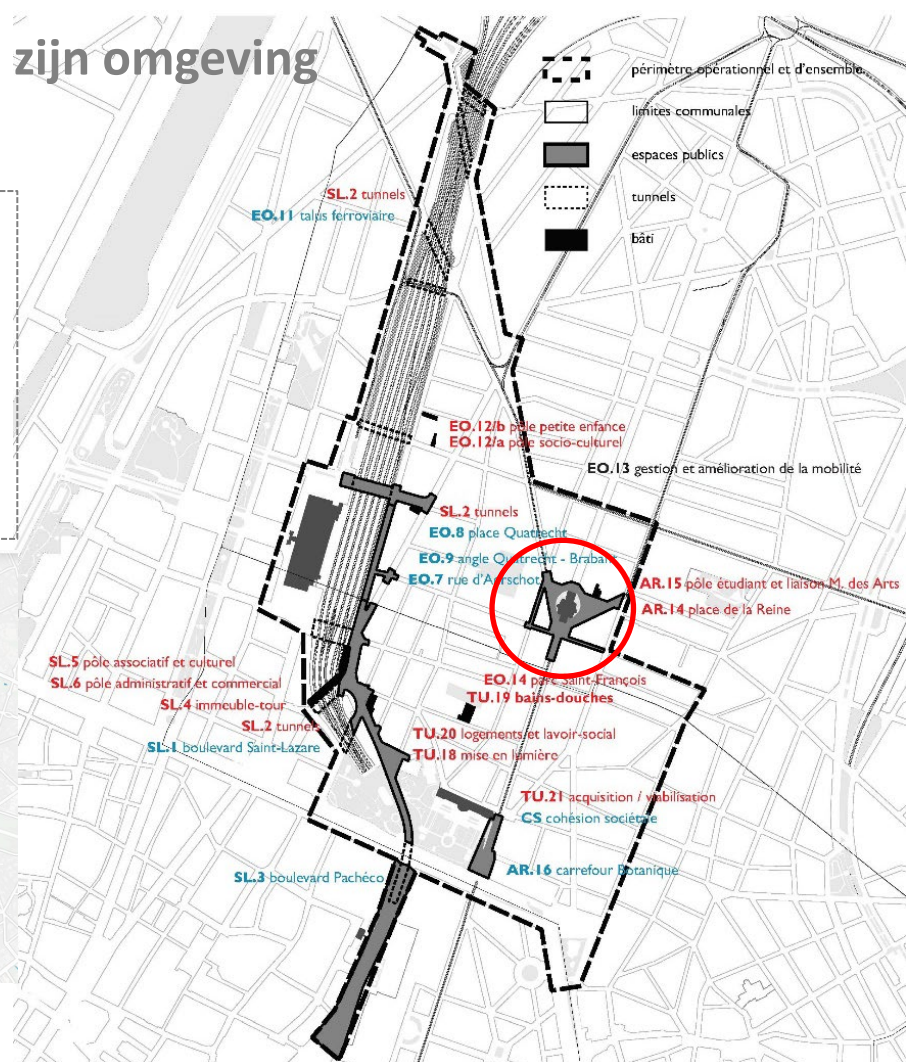
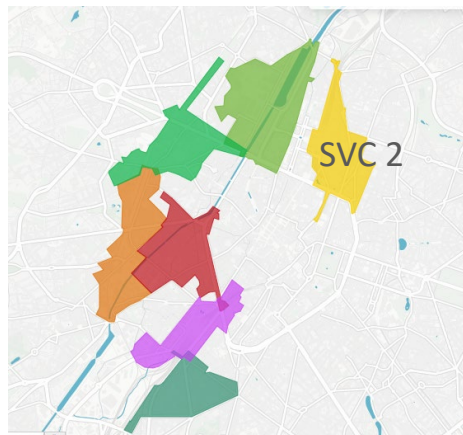

BRUXELLES MOBILITÉ
BRUSSEL MOBILITEIT

SERVICE PUBLIC RÉGIONAL DE BRUXELLES
GEWESTELIJKE OVERHEIDSDIENST BRUSSEL

Interventieperimeter



BRUXELLES MOBILITÉ
BRUSSEL MOBILITEIT

SERVICE PUBLIC RÉGIONAL DE BRUXELLES
GEWESTELIJKE OVERHEIDSDIENST BRUSSEL

Onderzoeksproces



BRUXELLES MOBILITÉ
BRUSSEL MOBILITEIT

SERVICE PUBLIC RÉGIONAL DE BRUXELLES
GEWESTELIJKE OVERHEIDSDIENST BRUSSEL

Mogelijke start van de werken: winter 2024

Mogelijke duur: 18 maanden

Informereren en raadplegen burgers



> Photos de la séance d'information / Place de la Reine

Permanenties ter plaatse tijdens Living Reine

Gesprekken met Renovas vzw

Bezoeken op het terrein met de doelgroep

Interviews Workshop

Presentatie van de schetsen



BRUXELLES MOBILITÉ
BRUSSEL MOBILITEIT

SERVICE PUBLIC RÉGIONAL DE BRUXELLES
GEWESTELIJKE OVERHEIDSDIENST BRUSSEL



> Flyer d'invitation au workshop 2

13 zaakvoerders rond het plein werden bevroegd

verkennende wandelingen (leden van de vzw EYAD + bewoners die alfabetiseringslessen volgen bij vzw Cultures & Elles en een projectleider van de Preventiedienst van Schaarbeek)

individuele gesprekken met bewoners uit de wijk

Vragenlijst afgenomen in de hogescholen: ISFSC, Galilée ISPG-ISSIG, KU Leuven Faculteit Architectuur Sint-Lukas, LUCA School of Arts (30 antwoorden van studenten)

Vragenlijst openbaar vervoer (**55 antwoorden van gebruikers**)

Communicatie via flyers, affiches (300)
sociale media en een website: Facebookpagina van ERU, OSMOS, Renovas, projectpagina op de website van Brussel Mobiliteit

Lawaaiig, niet gezellig, niet veilig, ...



Tramhaltes
Locatie van de 3 haltes rond de kerk: gevaarlijke situatie

Omgeving mist groen

Levering
Geen geschikte parkeerplaatsen (je kan niet anders dan dubbel parkeren op de rijweg)

overdreven snelheid
wildparkeren

Verkeer
Autodruk ten nadele van zachte weggebruikers, druk verkeer

Weinig plaats voor fietsers/voetgangers

Voetgangersoversteekplekken
n
Moeilijk voor voetgangers (straten én plein)
Te smalle trottoirs (kinder- en boodschappenwagens)

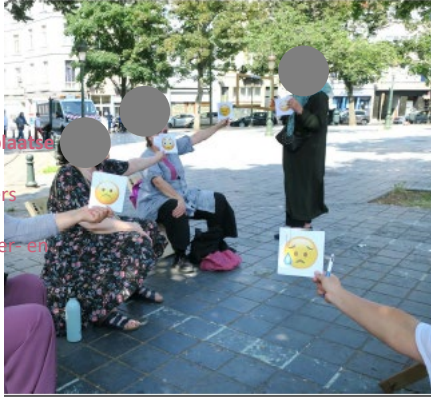

BRUXELLES MOBILITÉ
BRUSSEL MOBILITEIT

SERVICE PUBLIC RÉGIONAL DE BRUXELLES
GEWESTELIJKE OVERHEIDSDIENST BRUSSEL

Sfeer
Levendig plein, maar gevaarlijk, luid, onveilig, smerig, vervuild
Caféterrassen te behouden

Gebruik

Het plein wordt vermeden

Onveilig met kinderen

Verlichting: 's avonds slecht verlicht

Eenzijdige mix van cafés rond het plein

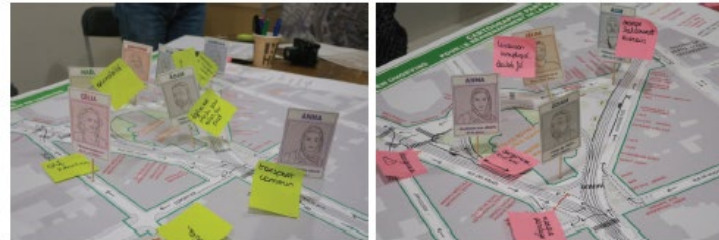

Moelijk toegankelijk voor voetgangers
Smalle trottoirs, smalle OV-haltes

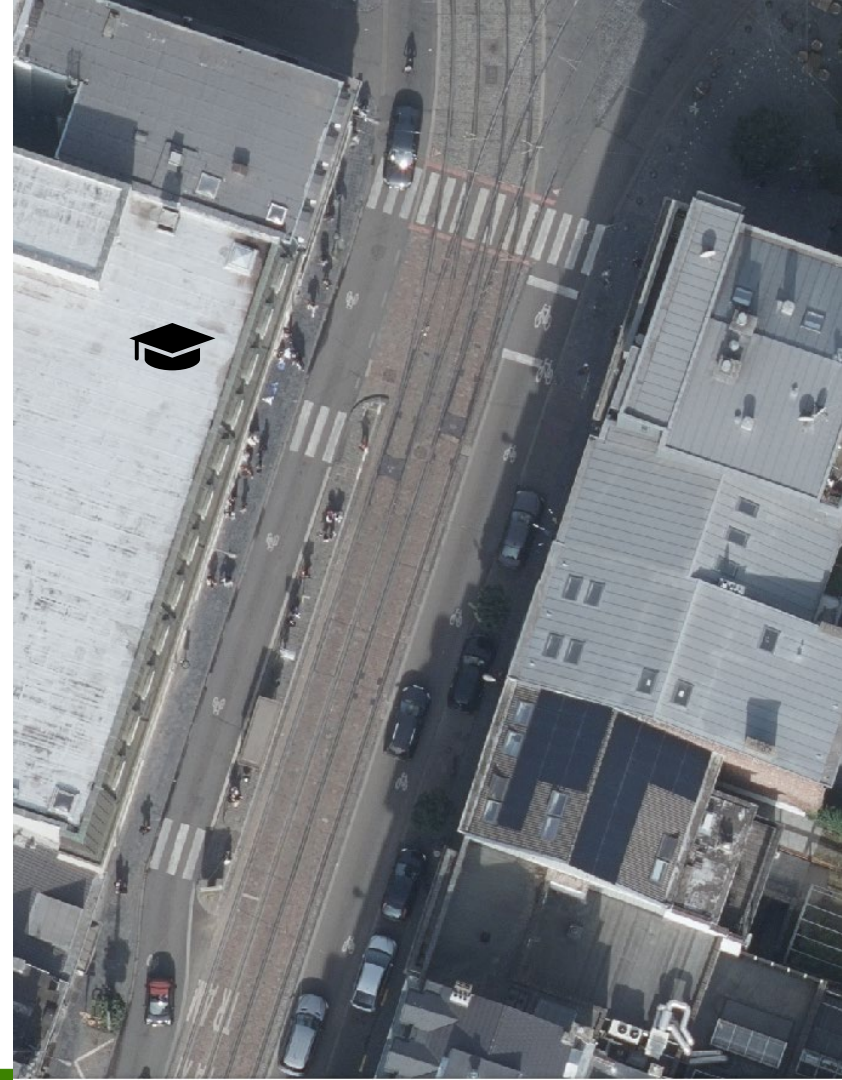

BRUXELLES MOBILITÉ
BRUSSEL MOBILITEIT

SERVICE PUBLIC RÉGIONAL DE BRUXELLES
GEWESTELIJKE OVERHEIDSDIENST BRUSSEL

Moeilijk bereikbaar plein en dito OV-haltes



BRUXELLES MOBILITÉ
BRUSSEL MOBILITEIT

SERVICE PUBLIC RÉGIONAL DE BRUXELLES
GEWESTELIJKE OVERHEIDSDIENST BRUSSEL

Een sterk verhard plein Suboptimale omstandigheden voor bomen



BRUXELLES MOBILITÉ
BRUSSEL MOBILITEIT

SERVICE PUBLIC RÉGIONAL DE BRUXELLES
GEWESTELIJKE OVERHEIDSDIENST BRUSSEL



Versplinterde ruimte want omgeven door rijwegen



Toegang voor auto's
al in 2022
afgeschaft



BRUXELLES MOBILITÉ
BRUSSEL MOBILITEIT

SERVICE PUBLIC RÉGIONAL DE BRUXELLES
GEWESTELIJKE OVERHEIDSDIENST BRUSSEL

Een van de meest dichtbewoonde wijken van het Gewest

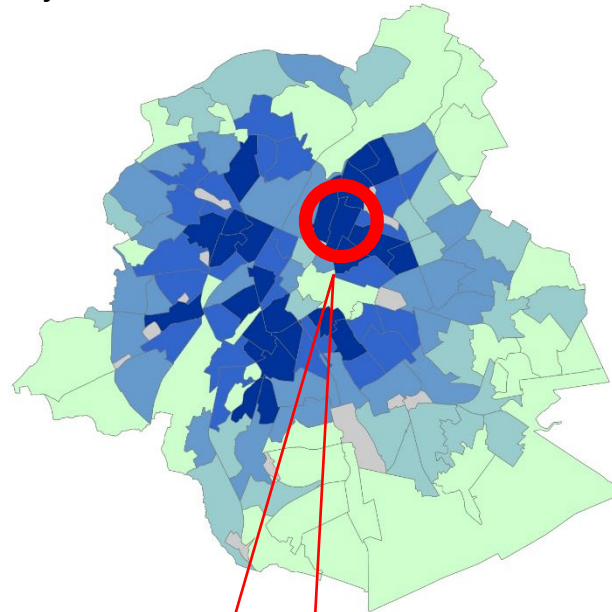

25.500 inw./km²!

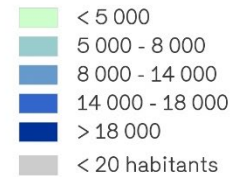

Moyenne régionale : 7440,85

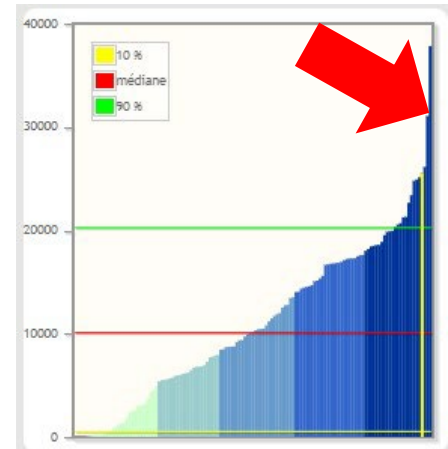

BRUXELLES MOBILITÉ
BRUSSEL MOBILITEIT

SERVICE PUBLIC RÉGIONAL DE BRUXELLES
GEWESTELIJKE OVERHEIDSDIENST BRUSSEL

Een project met veel uitdagingen

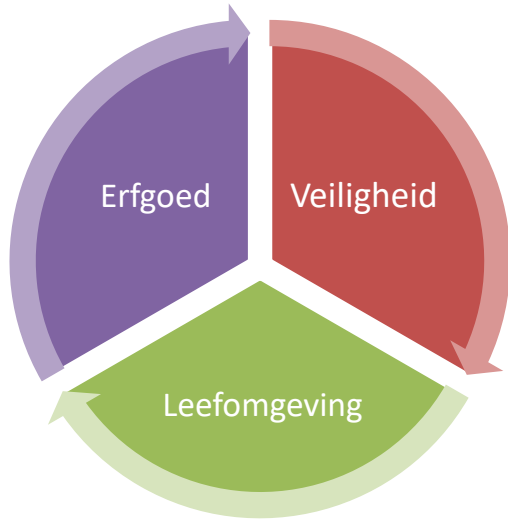

- Een **stedenbouwkundige en landschappelijke samenhang tot stand brengen**
- Het **monumentale karakter** van de Koningstraat en haar verkeersfunctie waarborgen, **waarbij voorrang moet worden gegeven aan actieve vervoerswijzen**;
- **Snelheid beperken** en het veiligheidsgevoel verbeteren
- Zorgen voor een inrichting **waar iedereen zich welkom voelt**,
- Versterken van de **woonfunctie en** bevorderen van de sociale banden
- Benadrukken van **het bestaande erfgoed**
- Bijdragen aan een **veerkrachtigere stad** (groene netwerk en GWB)



BRUXELLES MOBILITÉ
BRUSSEL MOBILITEIT

SERVICE PUBLIC RÉGIONAL DE BRUXELLES
GEWESTELIJKE OVERHEIDSDIENST BRUSSEL



1930



2000



2025



BRUXELLES MOBILITÉ
BRUSSEL MOBILITEIT

SERVICE PUBLIC RÉGIONAL DE BRUXELLES
GEWESTELIJKE OVERHEIDSDIENST BRUSSEL

Verplaatsen van tramhaltes 92 en 93 op het plein

Betere veiligheid en
toegankelijkheid aan de
haltes

Ruimtebesparing
dicht bij het plein

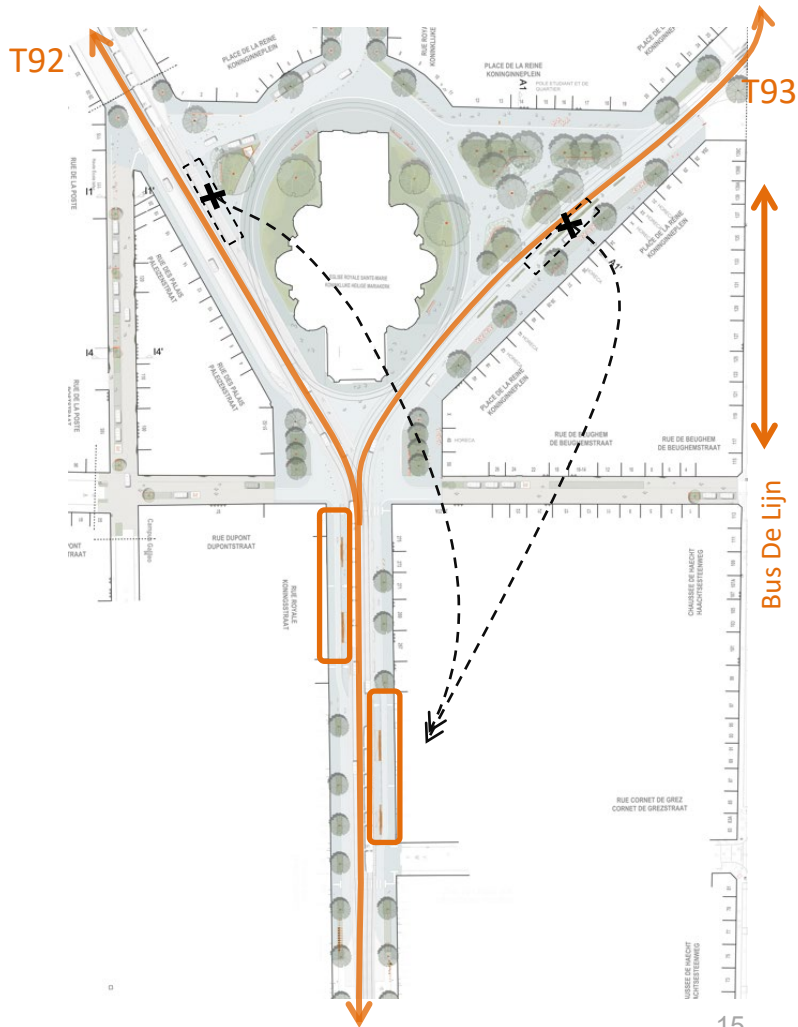

BRUXELLES MOBILITÉ
BRUSSEL MOBILITEIT

SERVICE PUBLIC RÉGIONAL DE BRUXELLES
GEWESTELIJKE OVERHEIDSDIENST BRUSSEL

Het plein en de 3 lokale straten
in het woonerf
Snelheidsbeperking 20 km/u

OV-haltes

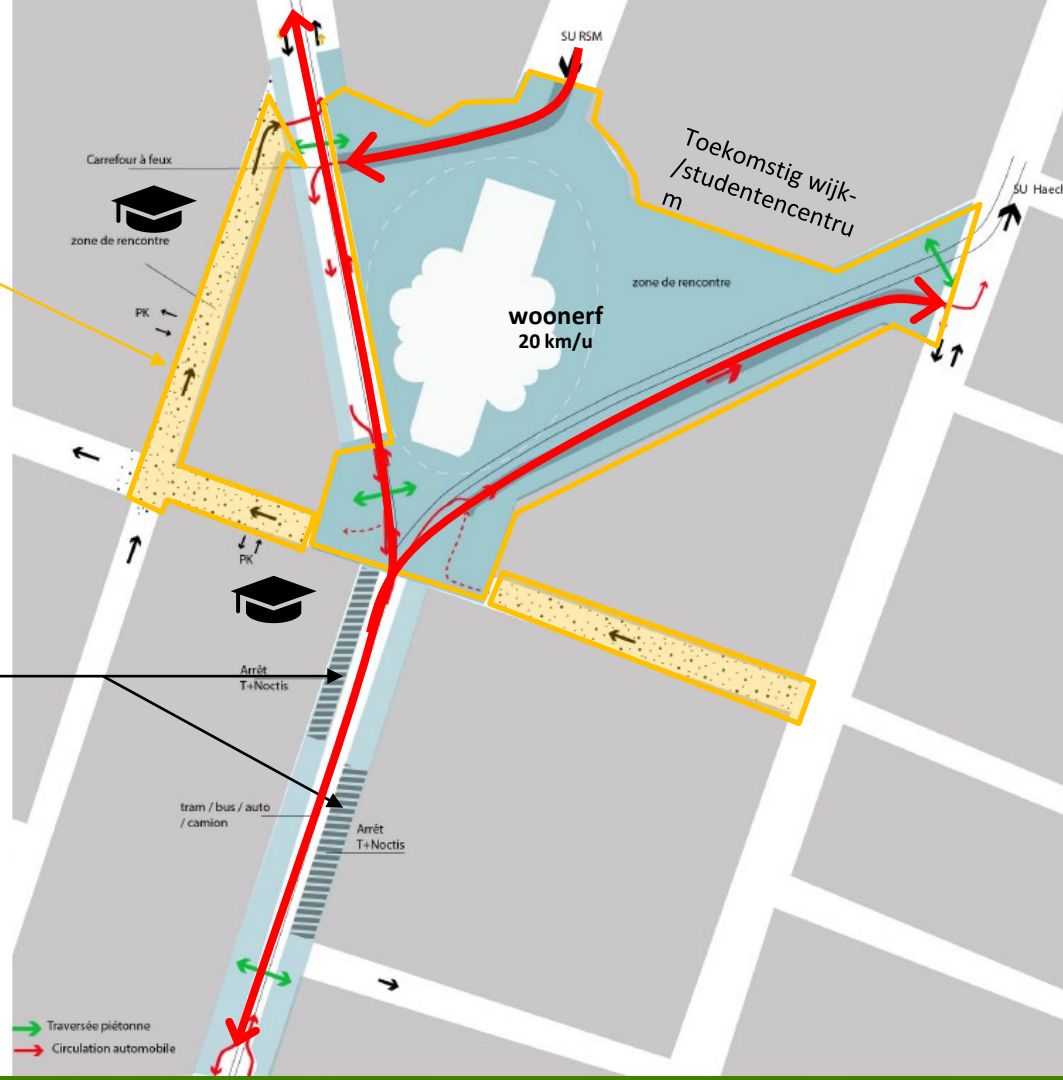

BRUXELLES MOBILITÉ
BRUSSEL MOBILITEIT

SERVICE PUBLIC RÉGIONAL DE BRUXELLES
GEWESTELIJKE OVERHEIDSDIENST BRUSSEL

Extra verkeersmaatregelen

Vanuit KSM- en Poststraat
verplicht **linksaf** naar
Paleizenstraat

Vanuit Koningsstraat verplicht
rechtdoor naar Paleizenstraat
of Haachtsesteenweg

Uit Paleizenstraat verplicht
rechtdoor naar Koningsstraat
en rechtsaf naar Dupontstraat

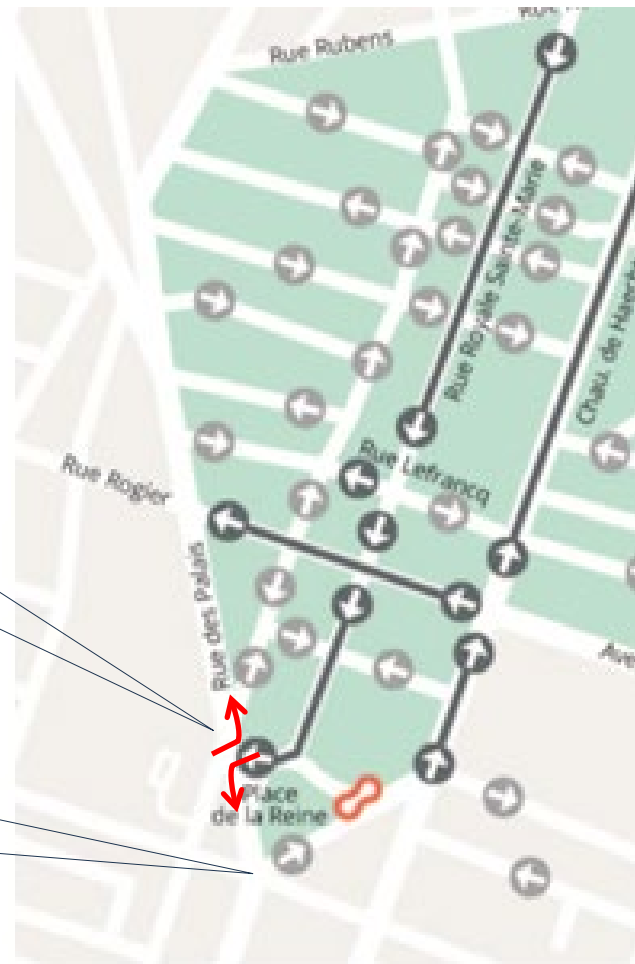

BRUXELLES MOBILITÉ
BRUSSEL MOBILITEIT

SERVICE PUBLIC RÉGIONAL DE BRUXELLES
GEWESTELIJKE OVERHEIDSDIENST BRUSSEL

Verkeer

Kruispunt met verkeerslichten

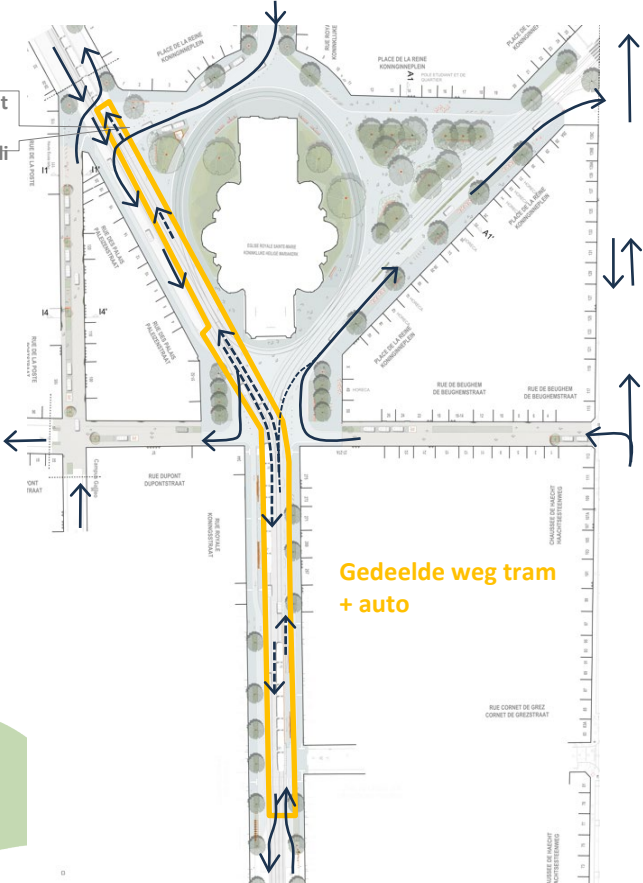

Gedeelde weg tram
+ auto



Source : datastore brussels – Bruxelles Mobilité sens de circulation

De kruispunten

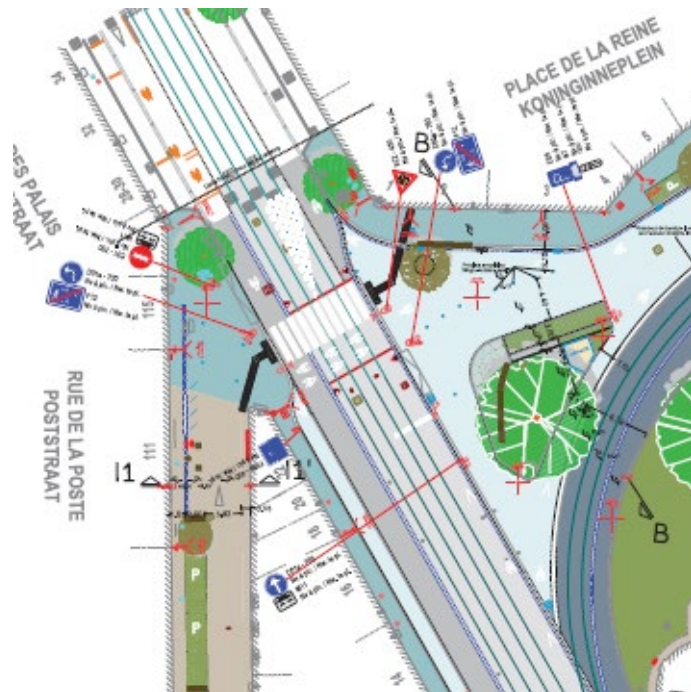

Paleizen/Post/ Koninklijke Sint-Maria

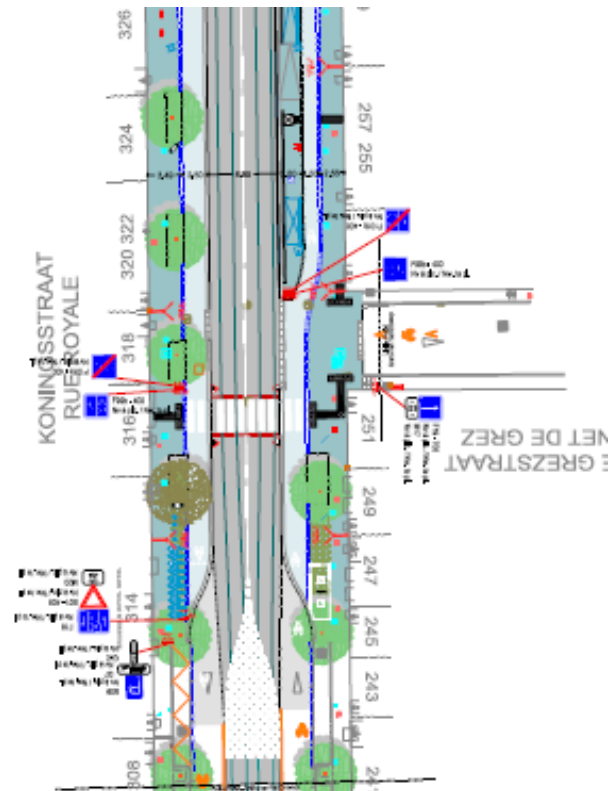

Konings/Cornet de Grez



BRUXELLES MOBILITÉ
BRUSSEL MOBILITEIT

SERVICE PUBLIC RÉGIONAL DE BRUXELLES
GEWESTELIJKE OVERHEIDSDIENST BRUSSEL

Parkeeraanbod

De leveringszones worden uitgebreid ten opzichte van de bestaande situatie

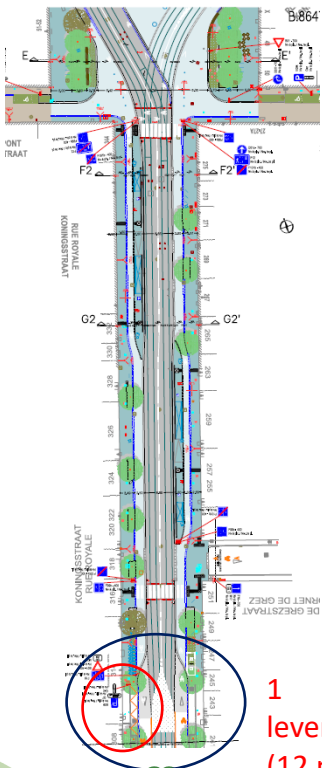

1 leveringszone
(12 m)

2 pl. auto
CAMBIO

 BRUXELLES MOBILITÉ
BRUSSEL MOBILITEIT

SERVICE PUBLIC RÉGIONAL DE BRUXEL
GEWESTELIJKE OVERHEIDSDIENST BRUSSEL

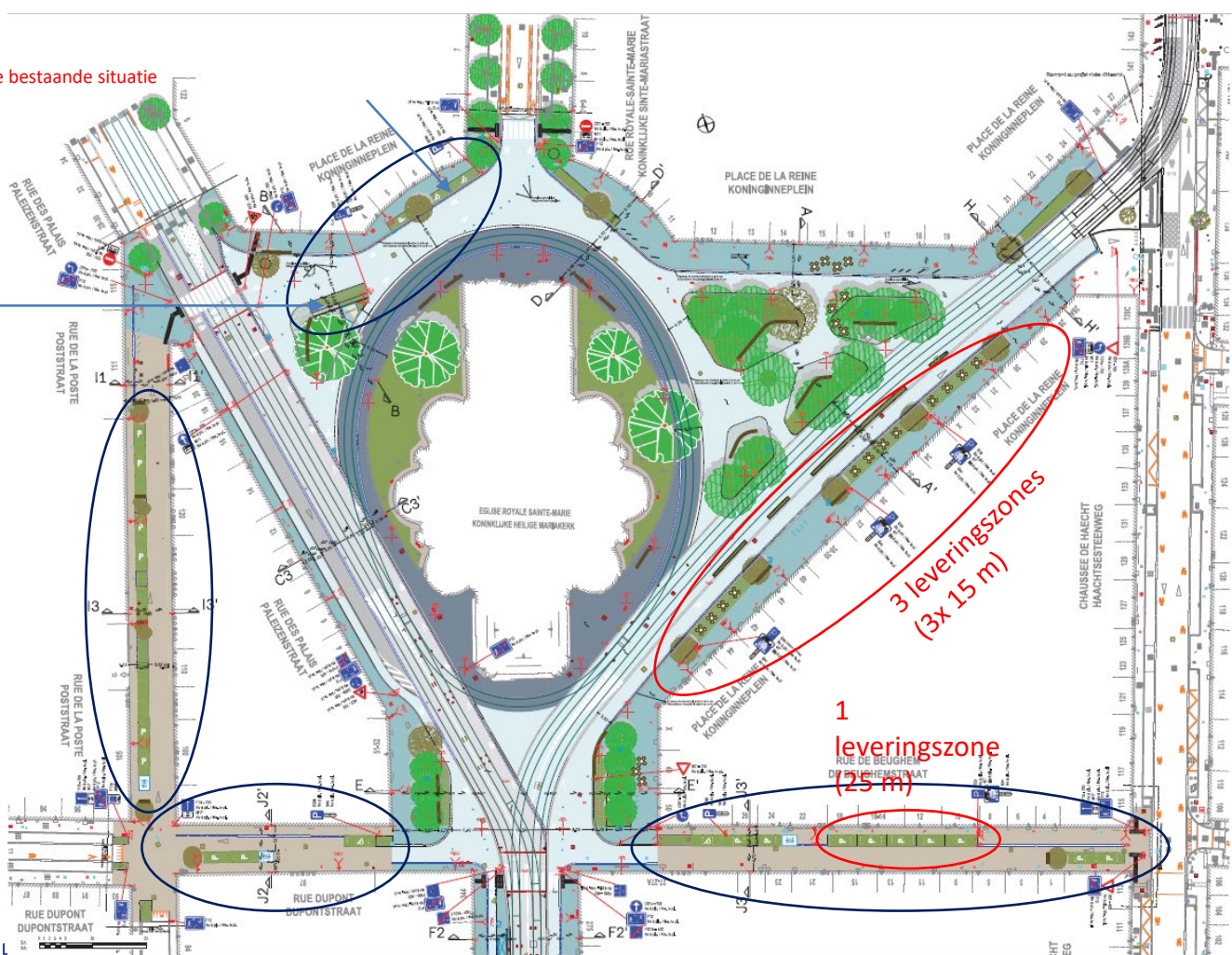

Onderzoek compensatiemogelijkheden buiten de openbare weg

- Offre hors voirie**
selon nb places et catégorie
- 100
 - 200
 - 300
- Logement
 - Bureau
 - Commerce
 - Industrie
 - Parking public
 - Enseignement
 - Culture
 - Santé
 - Zone d'étude
 - Zone de projet
 - Rayon de 500m
 - Limites communales

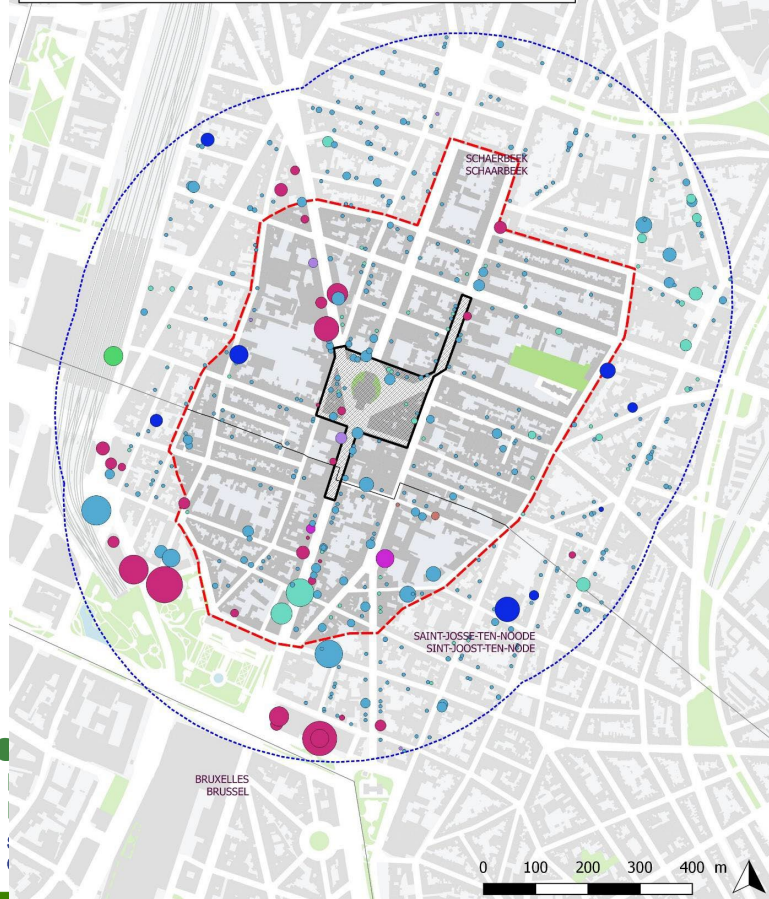

Pistes potentielles hors voirie

- Parkings
 - Zone de projet
 - Limites communales
- Rayons de 500m**
- Projet ch. Haecht
 - Projet pl. Reine



Koningsstraat/Paleizenstraat

Betere leesbaarheid van de ruimte (erfgoed)

Meer veilige ruimtes voor voetgangers en fietsers

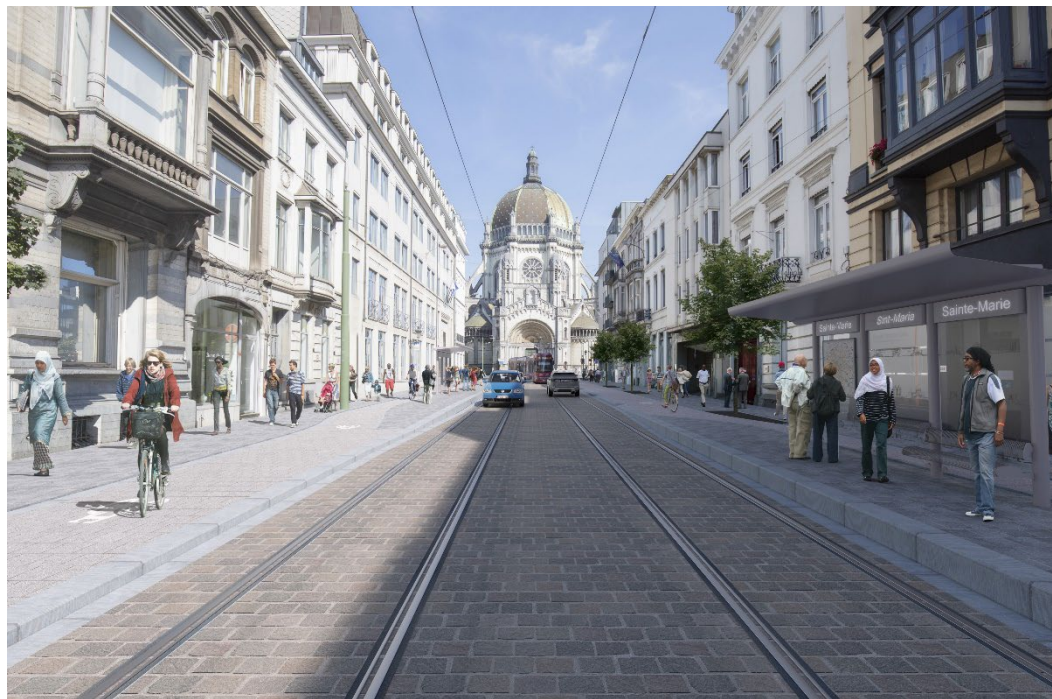
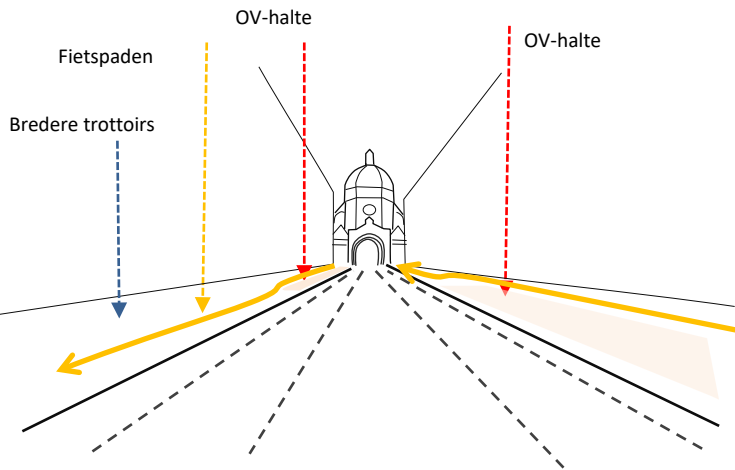

Koningsstraat



BRUXELLES MOBILITÉ
BRUSSEL MOBILITEIT

SERVICE PUBLIC RÉGIONAL DE BRUXELLES
GEWESTELIJKE OVERHEIDSDIENST BRUSSEL

Koningsstraat

Coupe F2-F2'
Snece F2-F2'
Rue Royale
Koningsstraat
Situation existante
Bestaande situatie

BESTAAND

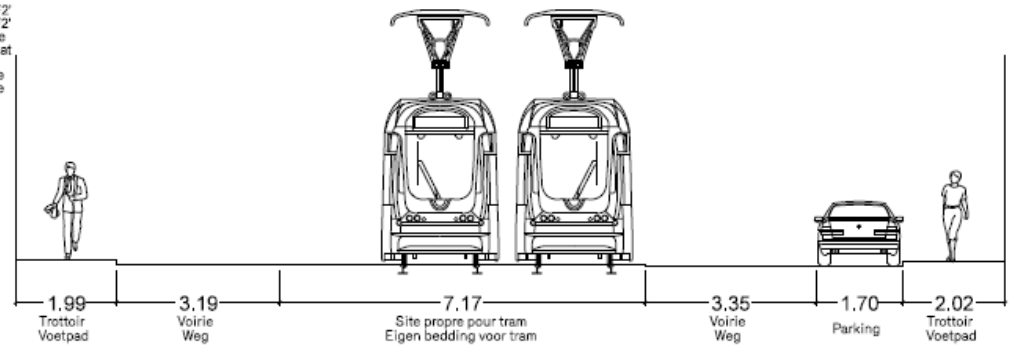

Tram
+ auto

Coupe F2-F2'
Snece F2-F2'
Rue Royale
Koningsstraat
Projet
Project

ONTWERP

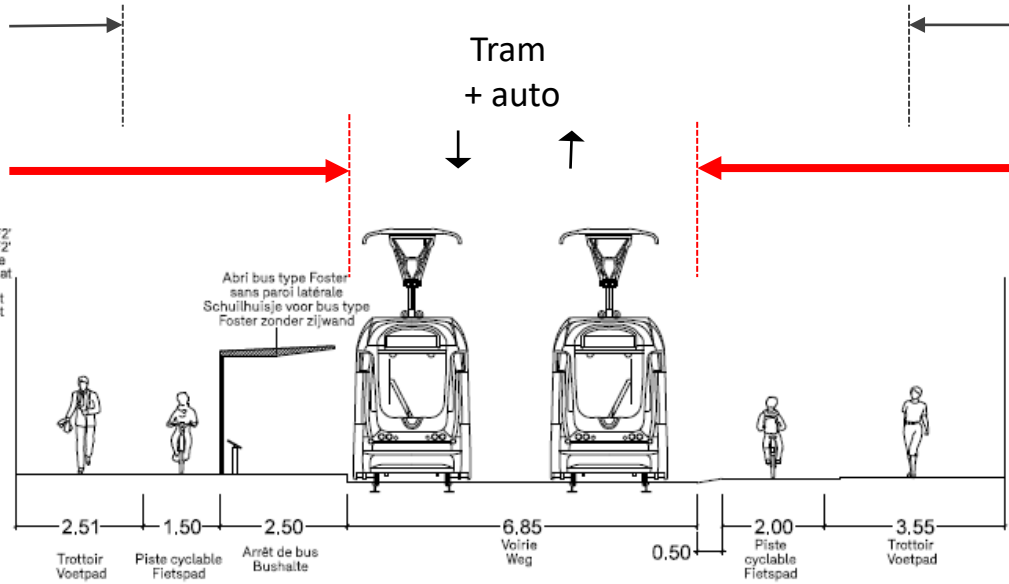

**BRUXELLES MOB
BRUSSEL MOBILI**
SERVICE PUBLIC RÉGIONAL
GEWESTELIJKE OVERHEID

Paleizenstraat

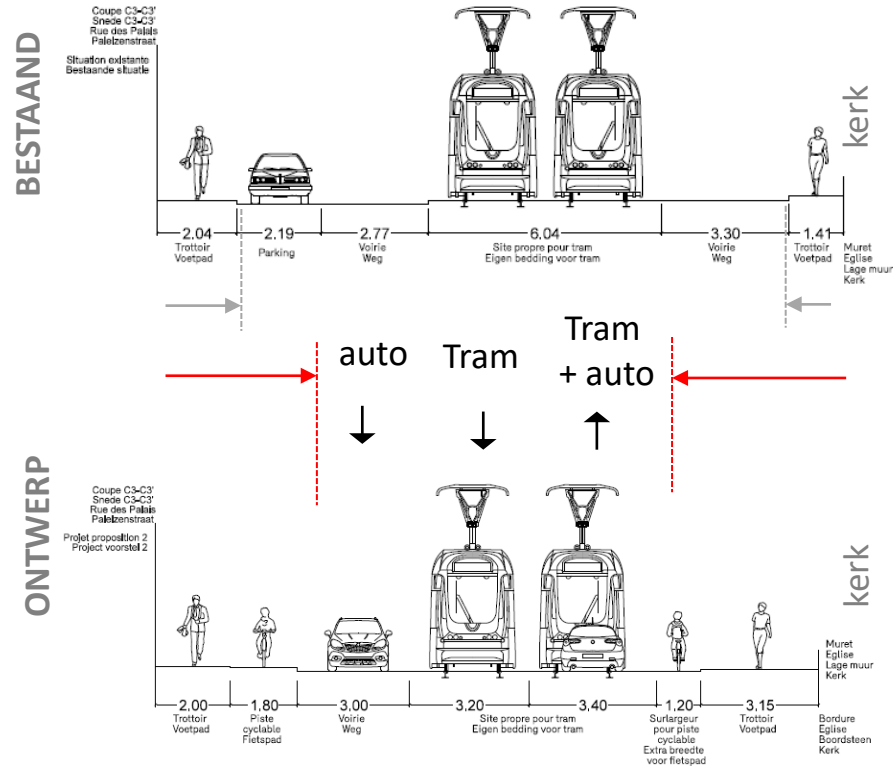

BRUXELLES MOBILITÉ
BRUSSEL MOBILITEIT

SERVICE PUBLIC RÉGIONAL DE BRUXELLES
GEWESTELIJKE OVERHEIDSDIENST BRUSSEL

Duidelijke en veilige fietsverbindingen

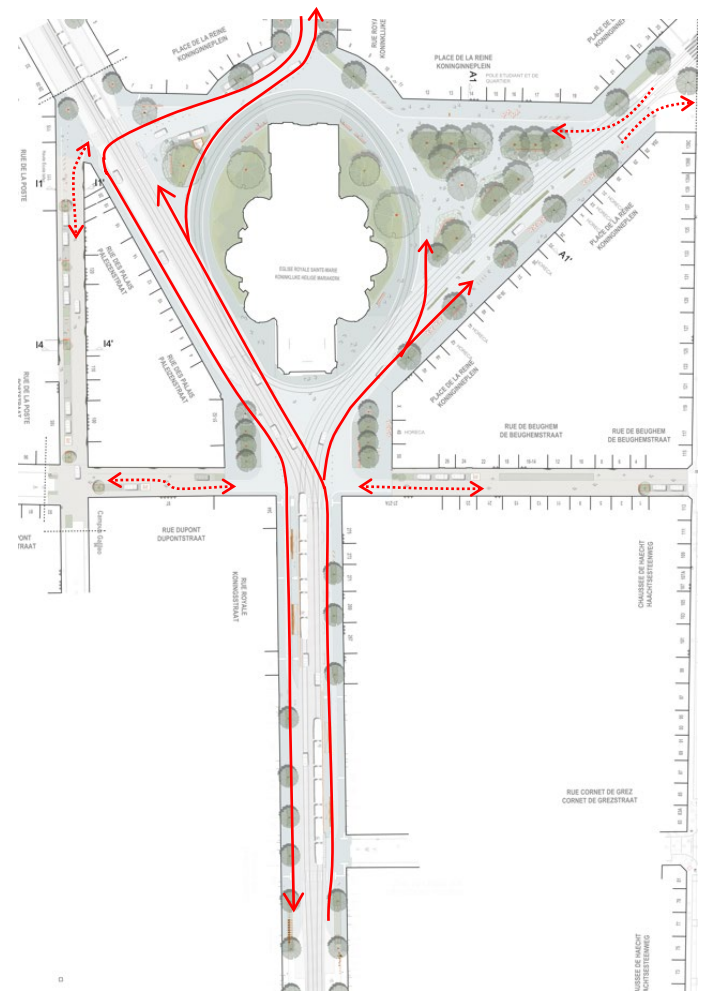
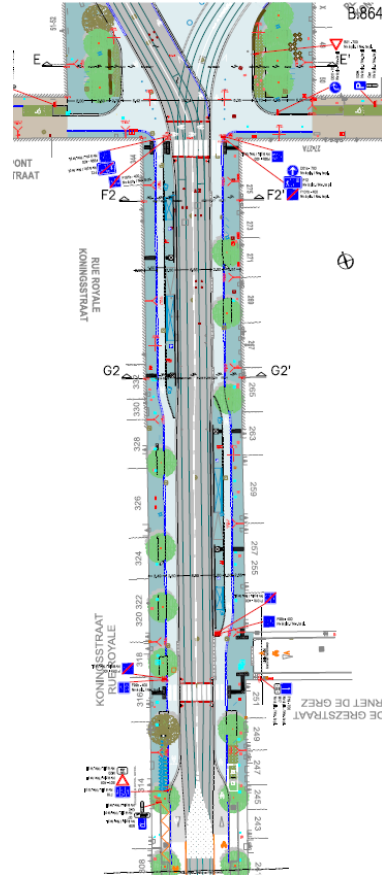
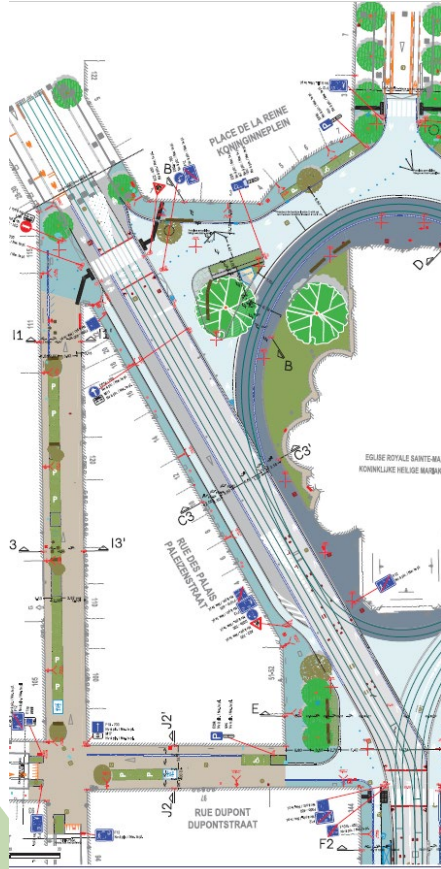

+ RUIMTE

om zich te verplaatsen
voor de gezelligheid
voor aanplantingen

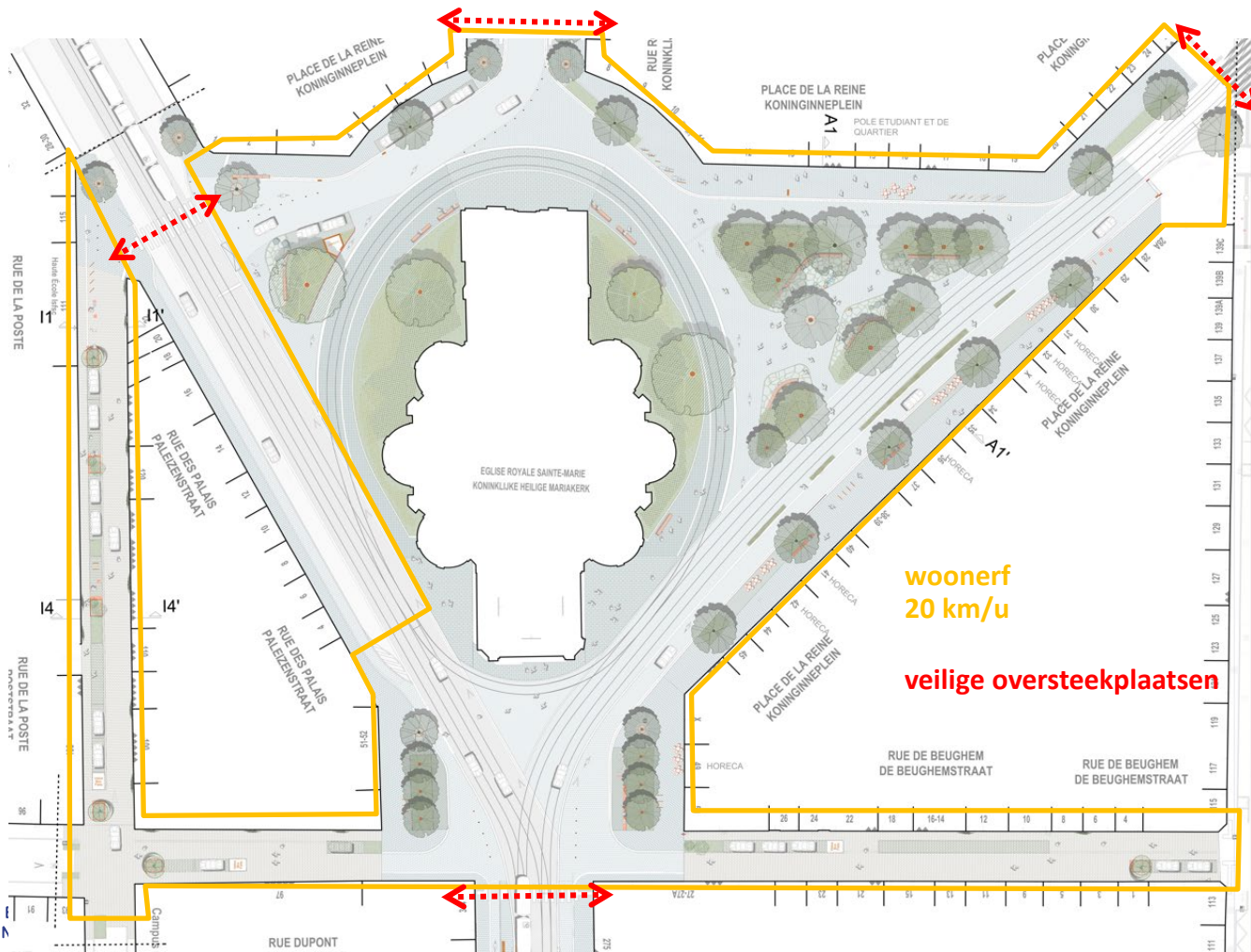

BRUXELLES MOBILITÉ
BRUSSEL MOBILITEIT
SERVICE PUBLIC RÉGIONAL DE I
GEWESTELIJKE OVERHEIDSDIEN

Herinname van de openbare ruimte

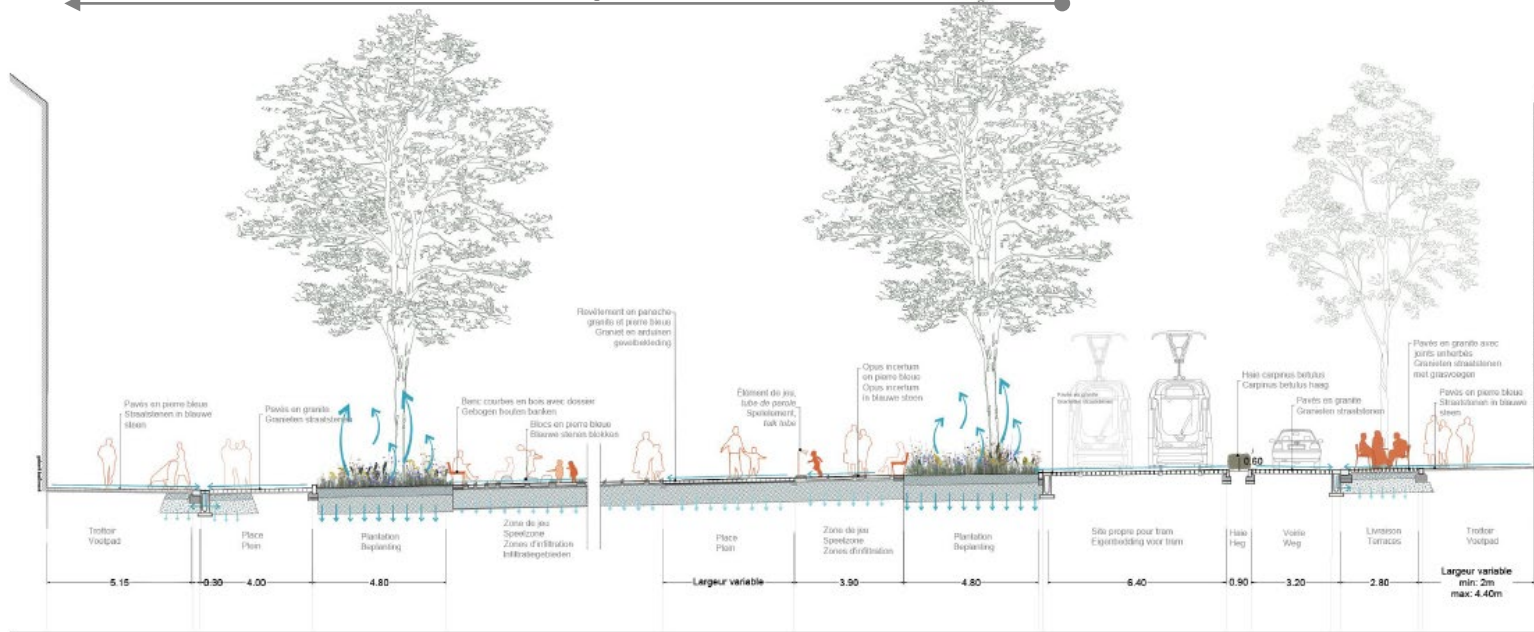

BRUSSEL MOBILITEIT

SERVICE PUBLIC RÉGIONAL DE BRUXELLES
GEWESTELIJKE OVERHEIDSDIENST BRUSSEL

Mogelijkheid om feesten en/of andere evenementen te organiseren



BRUXELLES
BRUSSEL N
SERVICE PUBL
GEWESTELIJKI

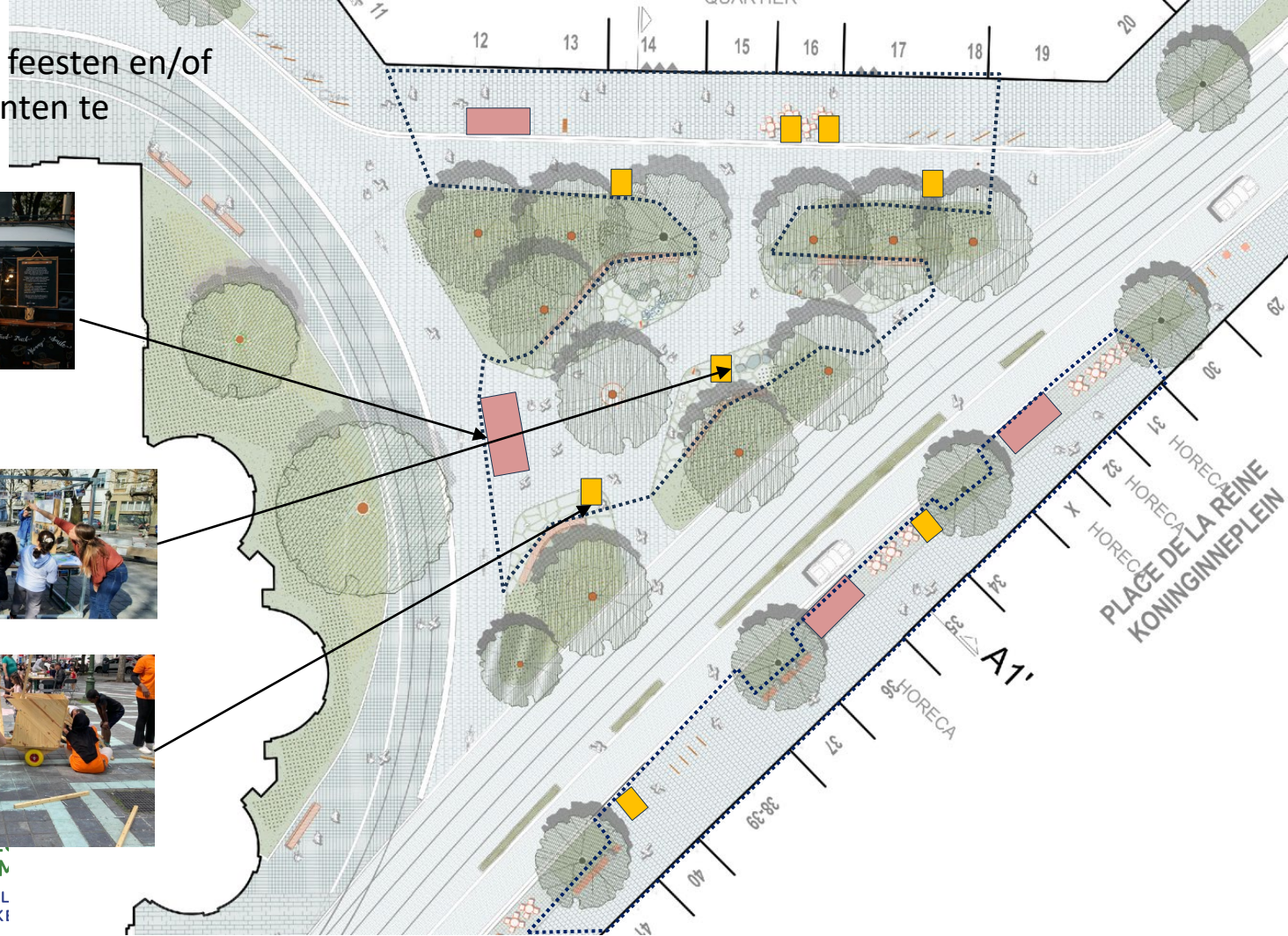

Parkeren fietsen/steps

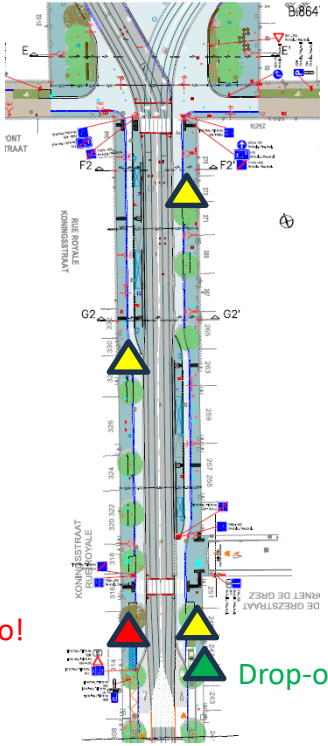

Villo!

Drop-off-zone

3 fietsboxen

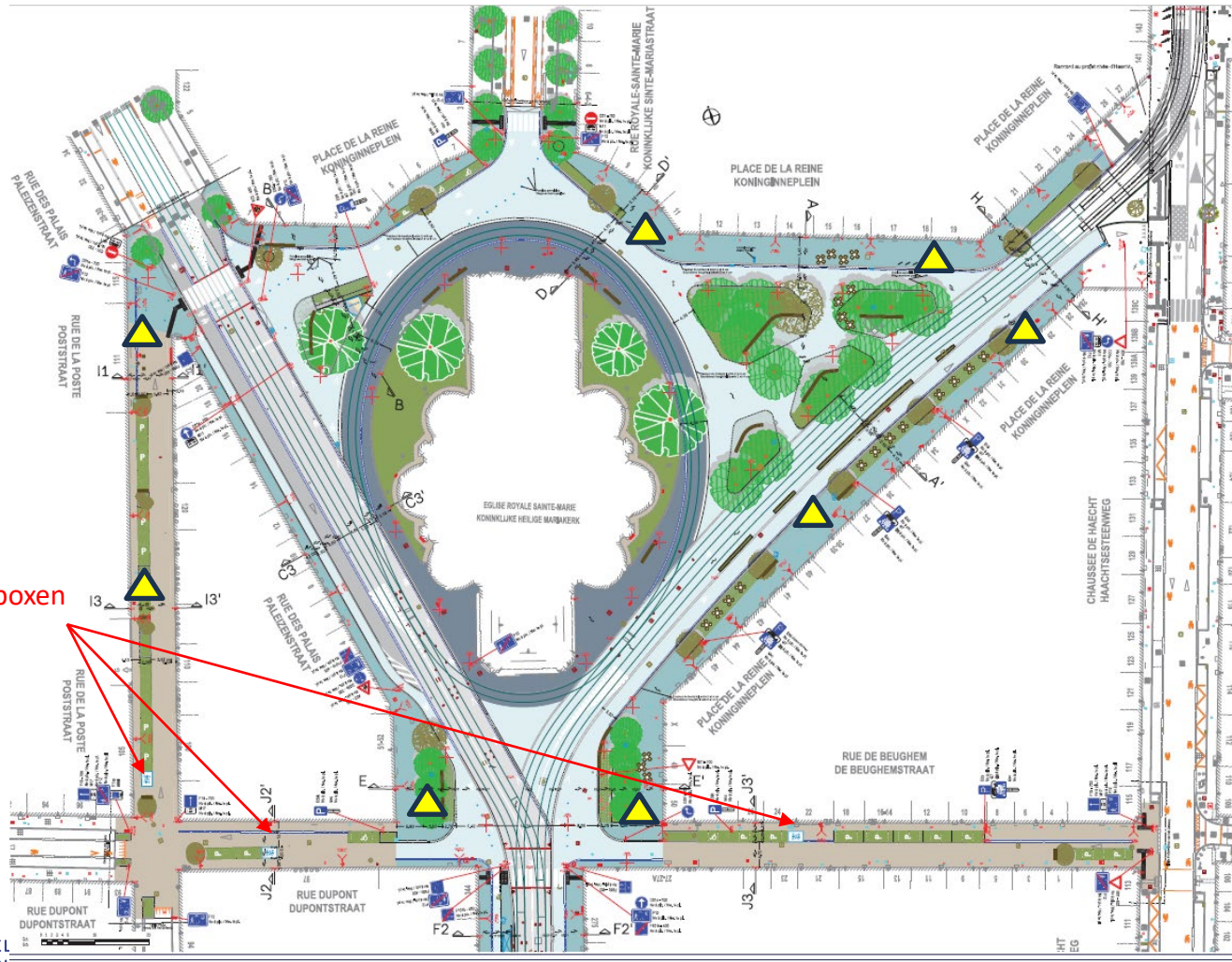

BRUXELLES MOBILITÉ
BRUSSEL MOBILITEIT

SERVICE PUBLIC RÉGIONAL DE BRUXEL
GEWESTELIJKE OVERHEIDSDIENST BRUSSEL

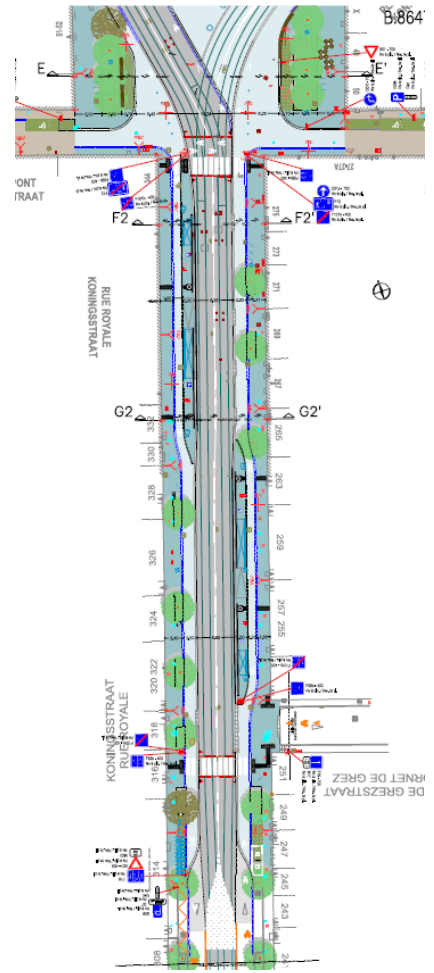



Een aangenaamere en groenere ruimte

400 m² ontharding op het Plein

Meer volle grond om regenwater op te vangen

12 nieuwe hoogstammen

Allerlei plantensoorten



Functionele omgeving

Brede trottoirs
Schaduwrijke terraszones
Leveringszones
Nieuwe aanplantingen

Verbinding met het
toekomstige wijkcentrum
Brede wandel- en
ontspanningsruimtes

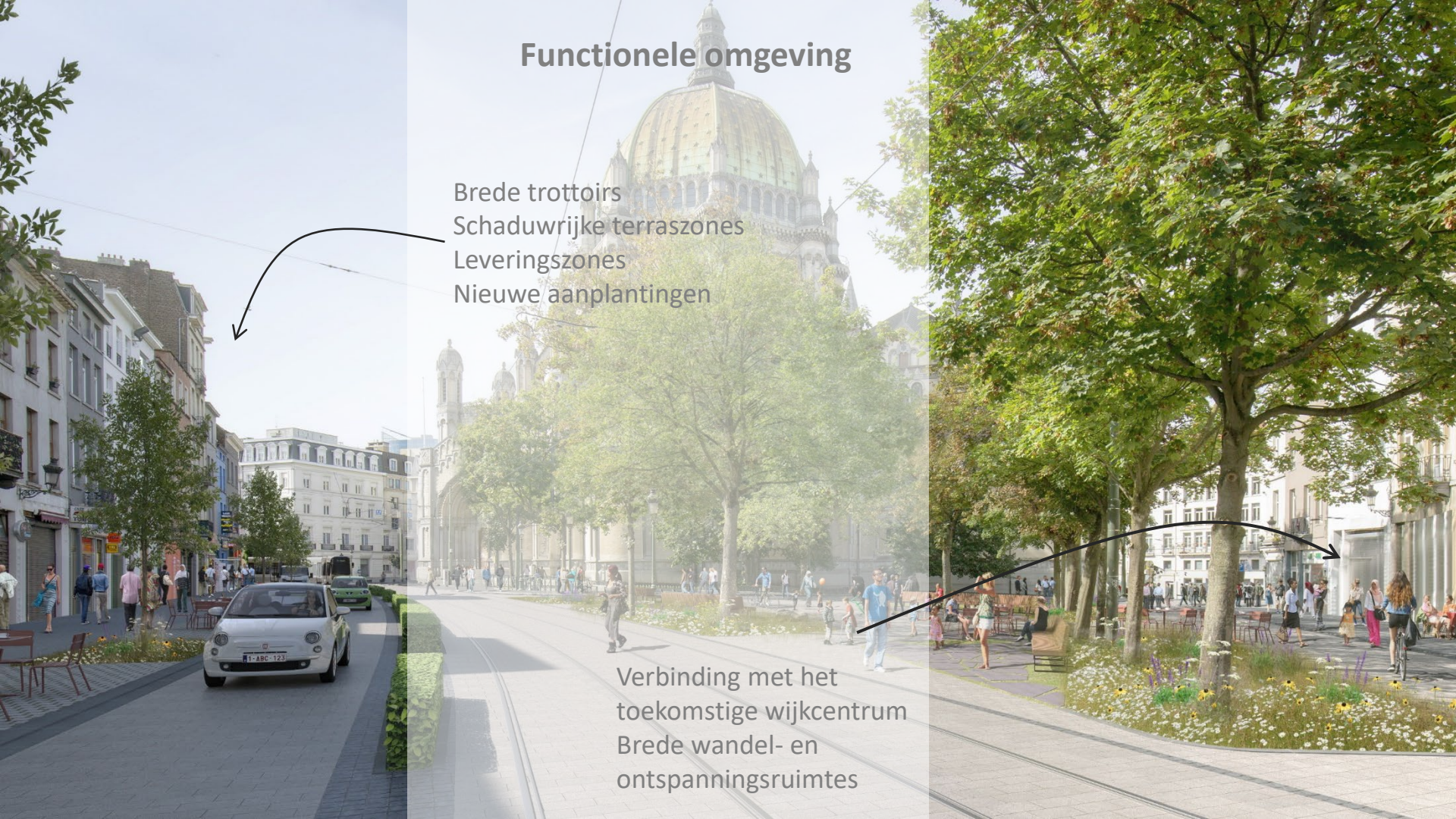

12 nieuwe bomen



Alnus x spaethii



Acer pseudoplatanus



Acer platanoides 'Gobosum'



Alnus incana



Crataegus monogyna



Ilex aquifolium



Sorbus aucuparia

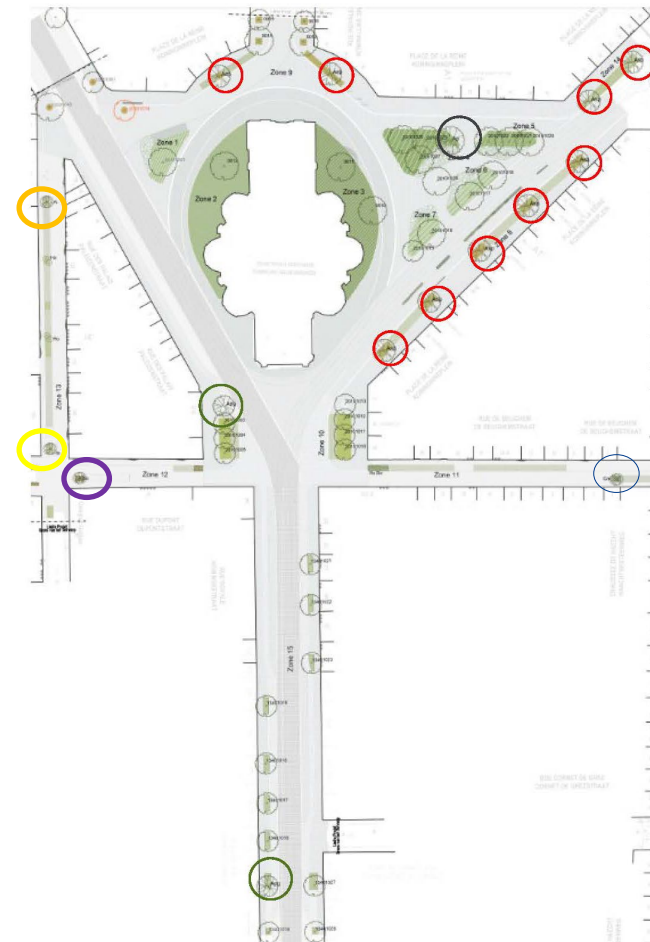

Een ruimte voor alle leeftijden

Inclusieve zitplaatsen
Straatspelen (hinkelen, ...)
Een drinkfontein

...



Een speelruimte voor alle leeftijden

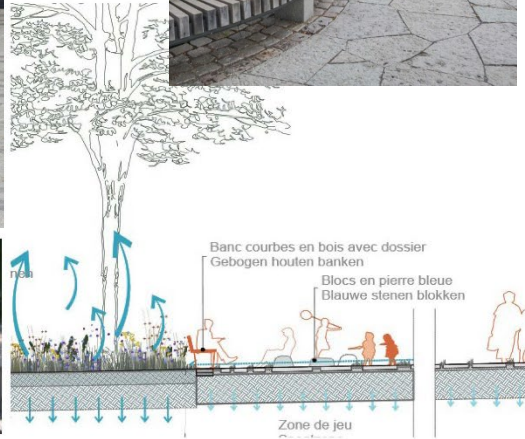

Tube de parole

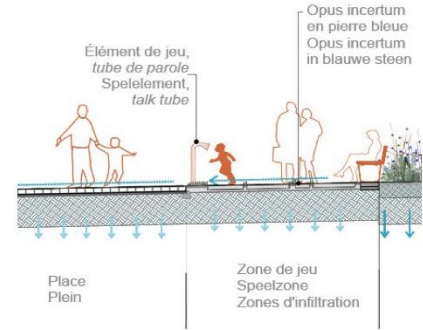

Marelle



BRUXELLES MOBILITÉ
BRUSSEL MOBILITEIT

SERVICE PUBLIC RÉGIONAL DE BRUXELLES
GEWESTELIJKE OVERHEIDSDIENST BRUSSEL

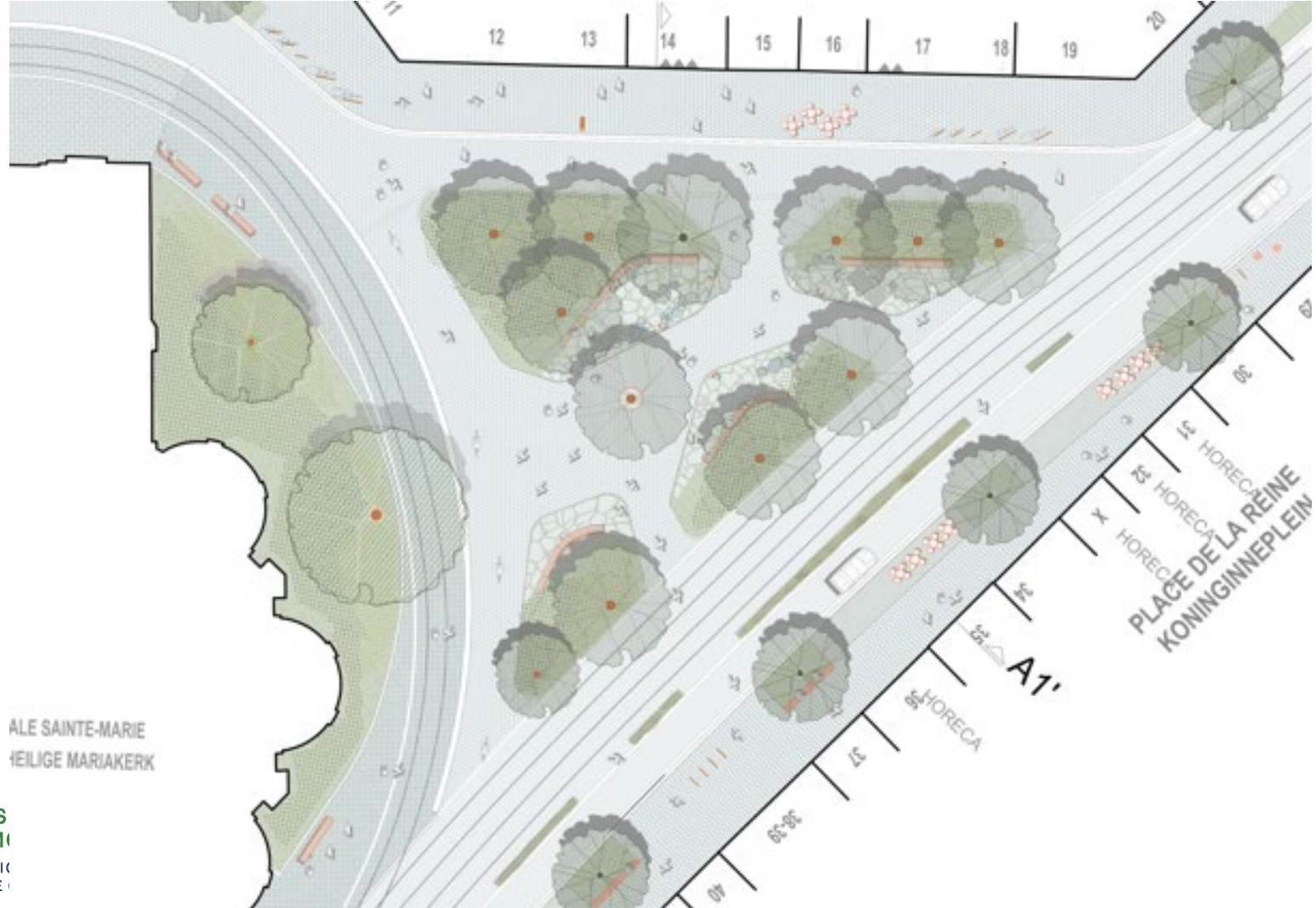

ALE SAINTE-MARIE
HEILIGE MARIAKERK



**BRUXELLES
BRUSSEL M**
SERVICE PUBLIC
GEWESTELIJKE

Poststraat,
Dupontstraat
de Beughemstraat
gedeelde ruimtes



BRUXELLES MOBILITÉ
BRUSSEL MOBILITEIT

SERVICE PUBLIC RÉGIONAL DE BRUX
GEWESTELIJKE OVERHEIDSDIENST B



De gemeentewegen: aangenaam en groen

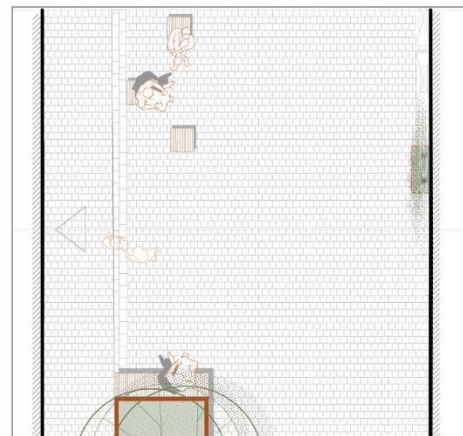
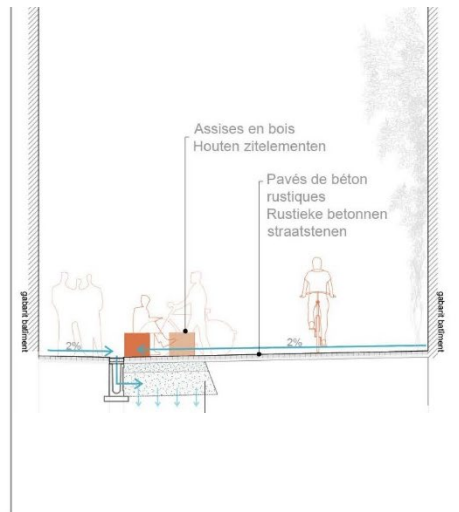

Coupe 1

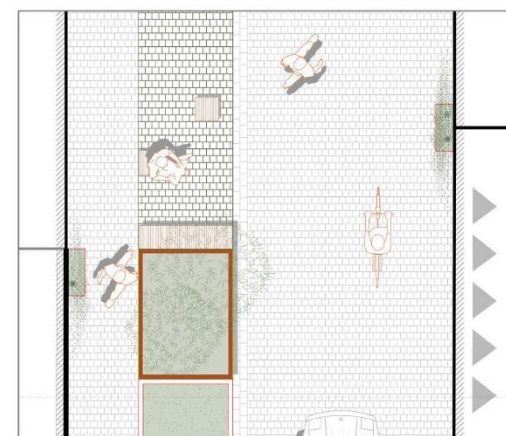
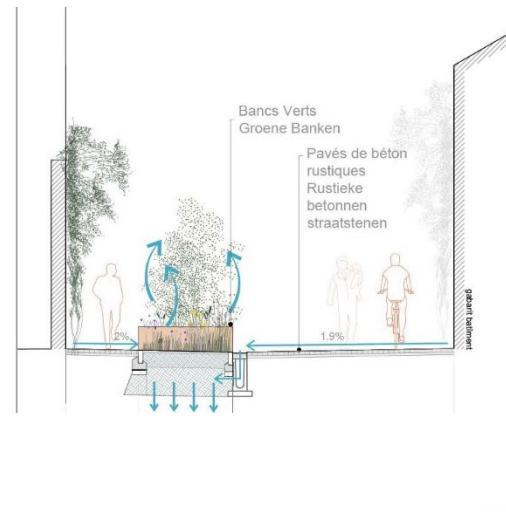

Coupe 2



BRUXELLES MOBILITÉ
BRUSSEL MOBILITEIT

SERVICE PUBLIC RÉGIONAL DE BRUXELLES
GEWESTELIJKE OVERHEIDSDIENST BRUSSEL

1 drinkwaterfontein op het plein

5 leveringszones

16 nieuwe fietsbogen in het project, waaronder 8 plaatsen voor bakfietsen op het plein.

Een aanbod van in totaal 36 fietsbogen, ofwel 72 fietsparkeerplaatsen

3 fietsboxen in de gemeentewegen

een Villo!-station dicht bij de OV-halte aan de even kant

een drop off-zone dicht bij de OV-halte aan de oneven kant

2 Cambio-plaatsen

1 hondentoilet



BRUXELLES MOBILITÉ
BRUSSEL MOBILITEIT

SERVICE PUBLIC RÉGIONAL DE BRUXELLES
GEWESTELIJKE OVERHEIDSDIENST BRUSSEL

Openbaar onderzoek lopende tot en met dinsdag 19 september 2023

<https://openpermits.brussels/nl/15/PFU/1895021>

Gemeentelijke referentie 2023/257=227/000



BRUXELLES MOBILITÉ
BRUSSEL MOBILITEIT

SERVICE PUBLIC RÉGIONAL DE BRUXELLES
GEWESTELIJKE OVERHEIDSDIENST BRUSSEL

Bedankt!
Merci!



BRUXELLES MOBILITÉ
BRUSSEL MOBILITEIT

SERVICE PUBLIC RÉGIONAL DE BRUXELLES
GEWESTELIJKE OVERHEIDSDIENST BRUSSEL